

TW-500

簡易トレ-洗浄機

コンパクト設計で
移動も
楽々簡単洗浄



■ ■ ■ 主な特徴 ■ ■ ■

- トンネル方式の連続洗浄方式と弊社独自の構造はスペースと安定性を両立
- 高寿命なステンレス製フレームと装置上部のカバーが開放でき丸洗い出来るため衛生的です
- 弊社独自のシンプルな構造で保守管理に優れています
- 使用水は半循環式で経済的です
- キャスター付なので移動可能、場所を選びません

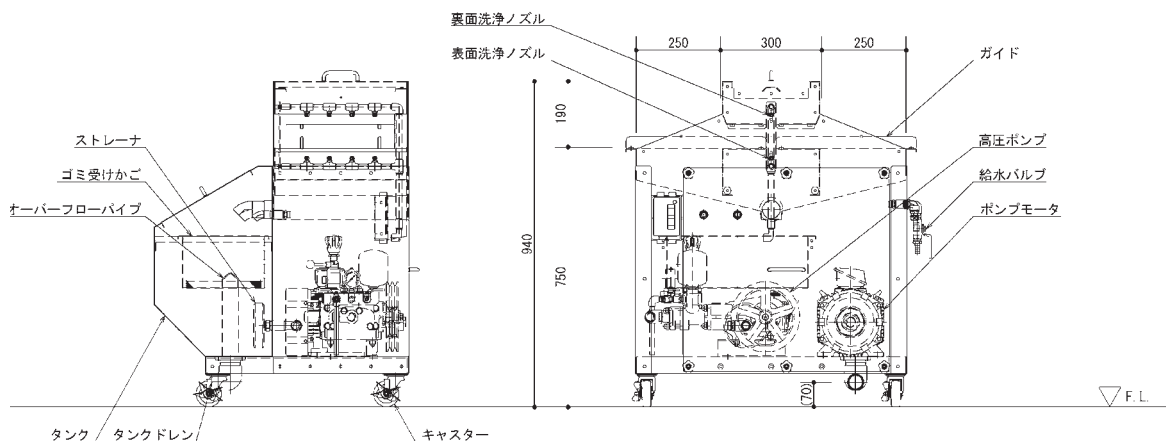
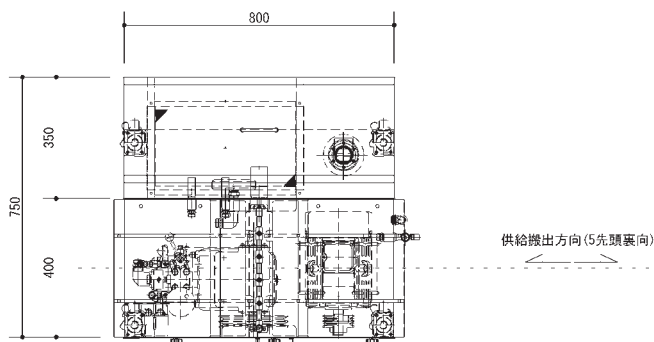

▲ 洗浄内部

▼ タンク内部

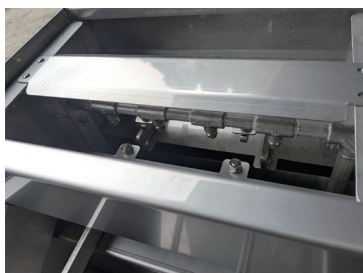

※ 処理容器
《エッグトレイ》

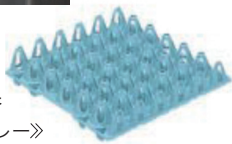

主な仕様

処理能力	エッグトレイ … 約 500 枚/h
主な仕様	800×750×940 (概略寸法)
使用電力	三相 200V 2.2kw
使用水量	約 5ℓ/分 半循環式 (温水の場合約 60℃以下)
標準仕様	<ul style="list-style-type: none"> ● プランジャーポンプ ● 扇形ノズル ● ステンレスフレーム ● ストッパー付キャスター ● ごみ受けカゴ

●製品改良の為、仕様・外観は予告なく変更する事がありますのでご了承下さい。

株式会社 三晃精機

〒709-3717 岡山県久米郡美咲町原田3361-1
 TEL 0868-66-2667
 FAX 0868-66-2668